

# Milo

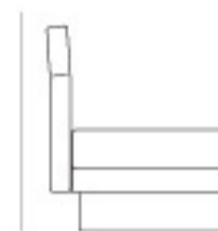

## TESTIERA RECLINABILE

Posizione 1



Posizione 2



## CARATTERISTICHE

### MATERIALI

Testiera

Struttura in \*legno e derivati ricoperta con poliuretano espanso a quote differenziate con pre rivestimento in ovatta di poliestere con meccanismo reclinabile a frizione. Rivestimento sfoderabile in tessuto, Ecopelle e Pelle confezionato con un cordoncino perimetrale riportato anche nella cucitura longitudinale che determina la bombatura nei singoli cuscini. Rivestimento in Pelle con retro testiera in tela tecnica disponibile, con sovrapprezzo, anche con la stessa finitura della parte frontale.

Giroletto

In particelle di \*legno spessore 40 mm, per piede o per contenitore con sponde rientranti, con unione a 45° negli angoli e rivestimento di piallaccio di Rovere e Noce, in nobilitazione sintetica effetto legno o calce e in nobilitazione melaminica bianca per il Laccato opaco.

\*Componenti in legno e derivati rispondenti alle normative E1-TSCA-CARB-UBA.

Sezione giroletto H 90 CON PIEDE **-V-** IN METALLO SAGOMATO

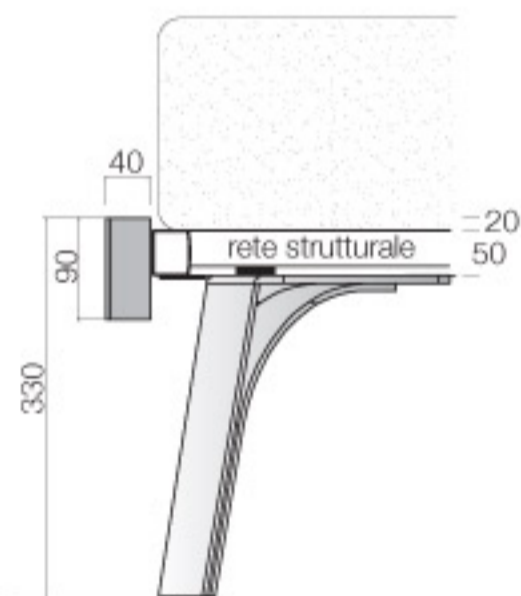

Sezione giroletto H 90 CON PIEDE **-X-** IN METALLO SAGOMATO

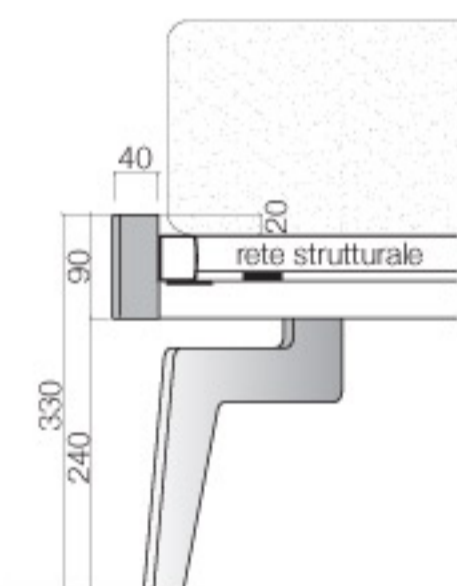

Sezione giroletto H 90 con CONTENITORE

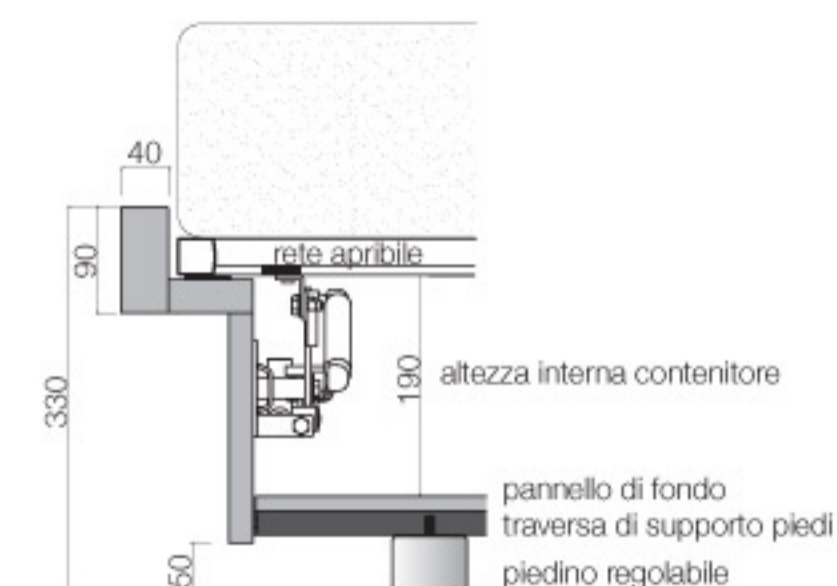

Per specifiche su contenitore vedere pag. 94

